

# UL 1-LED



LED  
Fluorescent  
Halogen



## Trójkątna oprawa LED pod szafki do kuchni

- Zastosowanie:** podszafkowe oświetlenie diodowe do kuchni  
**Zasilanie:** transformator LED DC 24V  
**Źródło światła:** 24 x 67mW LED o przedłużonej żywotności, żywotność 30,000 h  
**Skuteczność świetlna:** dobra, 55lm/W  
**Współczynnik Ra:** dobry współczynnik oddawania barw, Ra = 90  
**Cechy specjalne:** obudowa w kolorze stali nierdzewnej (INOX); bardzo prosty montaż - tylko 1 śrubka!; opcjonalnie sensor dotykowy EBS 4.

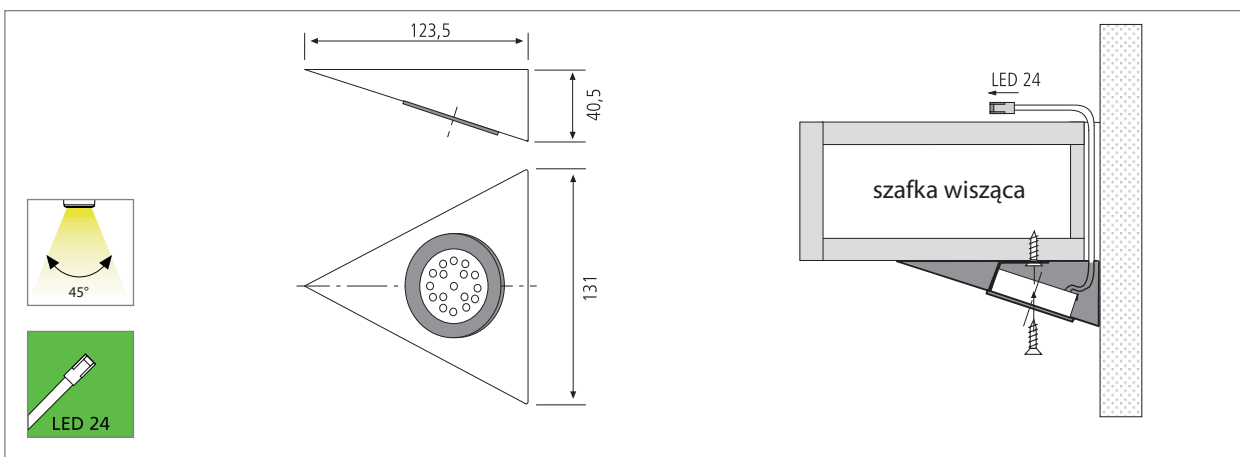

Numer katalogowy	Opis	Cechy produktu	Waga [ok.]
610 008 401 08	UL 1-LED 1.6W ww stal nierdzewna	• przewód zasilający 2.5m z wtyczką LED 24	175 g
610 545 300 08	Zestaw 3 x UL 1-LED 1.6W ww stal nierdzewna	• w zestawie transformator LED 24/15W	695 g
610 546 300 08	Zestaw 3 x UL 1-LED 1.6W ww z sensorem stal nierdzewna	• w zestawie transformator LED 24/15W i sensor EBS-4	845 g
215 300 610 01	LED 24 Przewód połączeniowy 1m		9 g
215 300 625 01	LED 24 Przewód połączeniowy 2.5m		22 g
206 040 011 01	Transformator LED 24/15W DC 24V z łącznikiem (12 gniazd)	• przewód zasilający 2m z wtyczką Euro	167 g
506 110 301 01	EBS-4 D z przewodem 1m + 0.3m przewodem połączeniowym	• sensor dotykowy - przewód do sensora 2 m	150 g